

РЕЦЕНЗИЯ

на

Лабораторная работа
ЛБ 1. Написание и симуляция управляющей программы для обработки детали на фрезерном
трехкоординатном станке с ЧПУ

(вид и номер работы)

студента(ки)

Тебеньков Николай Николаевич

группы

Д-1В31

по дисциплине

Спецглавы информатики

Положительные стороны работы:

- 1.
- 2.
- 3.
- 4.
- 5.

Недостатки, ошибки, замечания:

- 1.
- 2.
- 3.
- 4.
- 5.

Общие выводы/заключение по работе, рекомендации по доработке/переработке:

Мне кажется, или ваша работа на 50% повторяет работу Шаркова И.В.

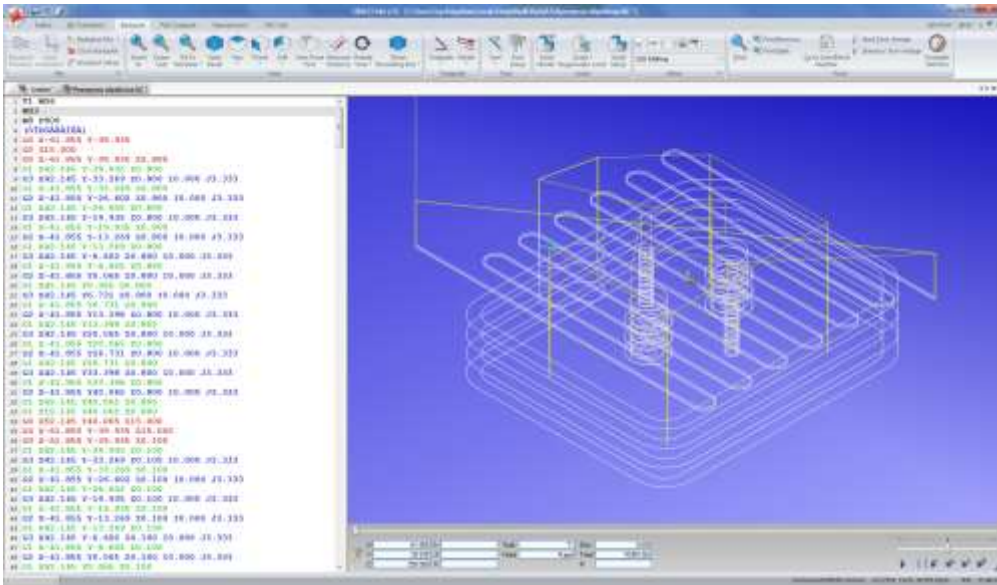
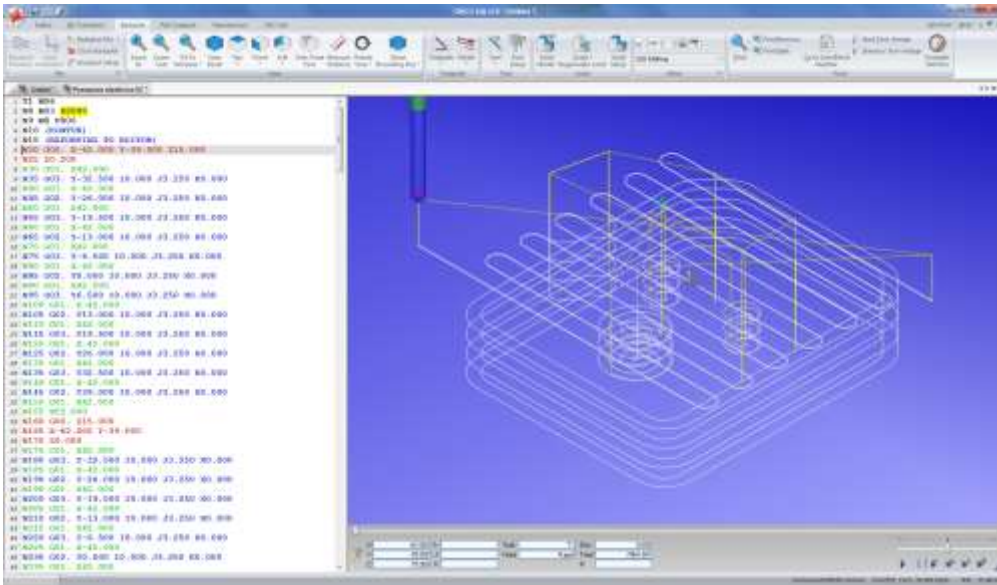

Оценка работы:

зачтено

7

(оценка)

(кол-во баллов)

Преподаватель-рецензент:

Оголь Илья Игоревич

01.12.2014

(Ф.И.О.)

(дата)