

Перв. примен.
Справ. №

Подпись и дата
Изм. № дубл.
Изм. № дубл.
Взам. инв. №
Подпись и дата
Изм. № подл.

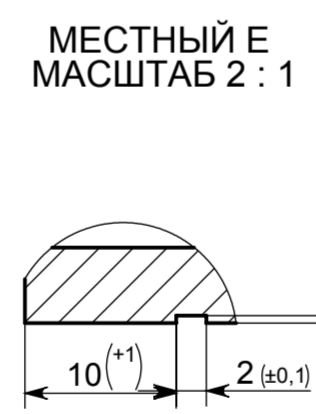

МЕСТНЫЙ Ж
МАСШТАБ 2 : 1

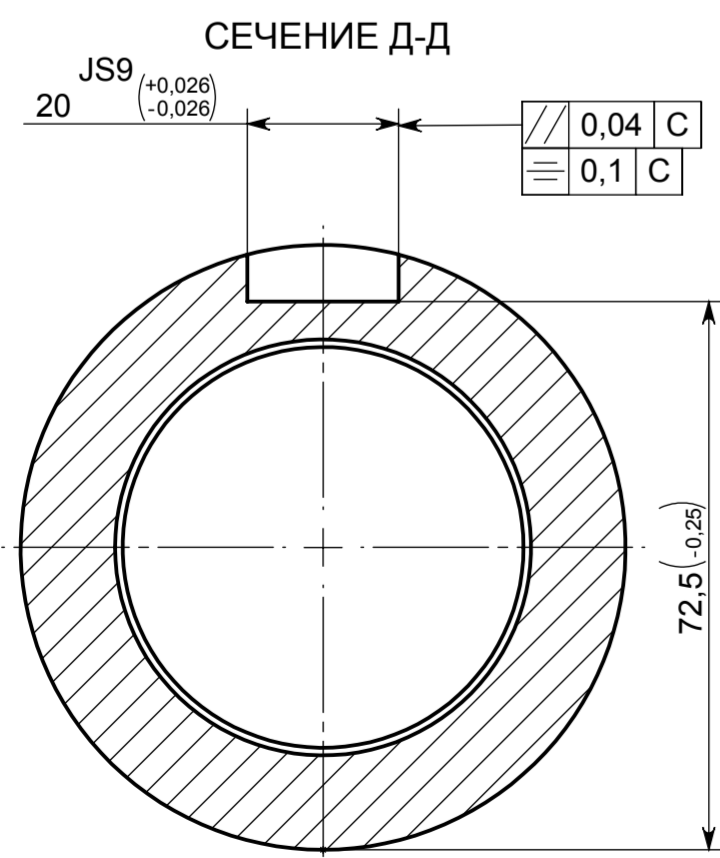
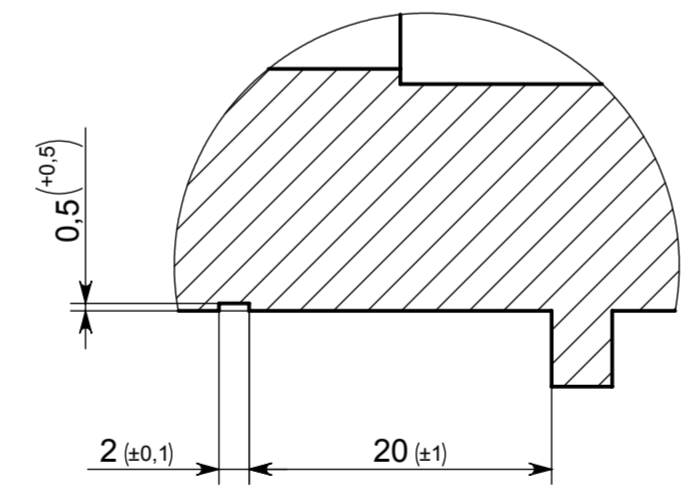

МЕСТНЫЙ З
МАСШТАБ 2 : 1

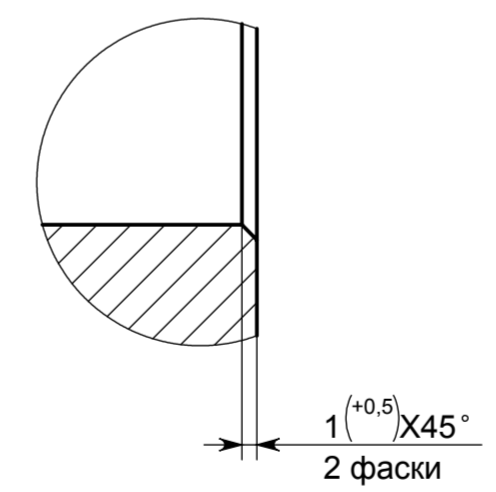

СЕЧЕНИЕ И-И

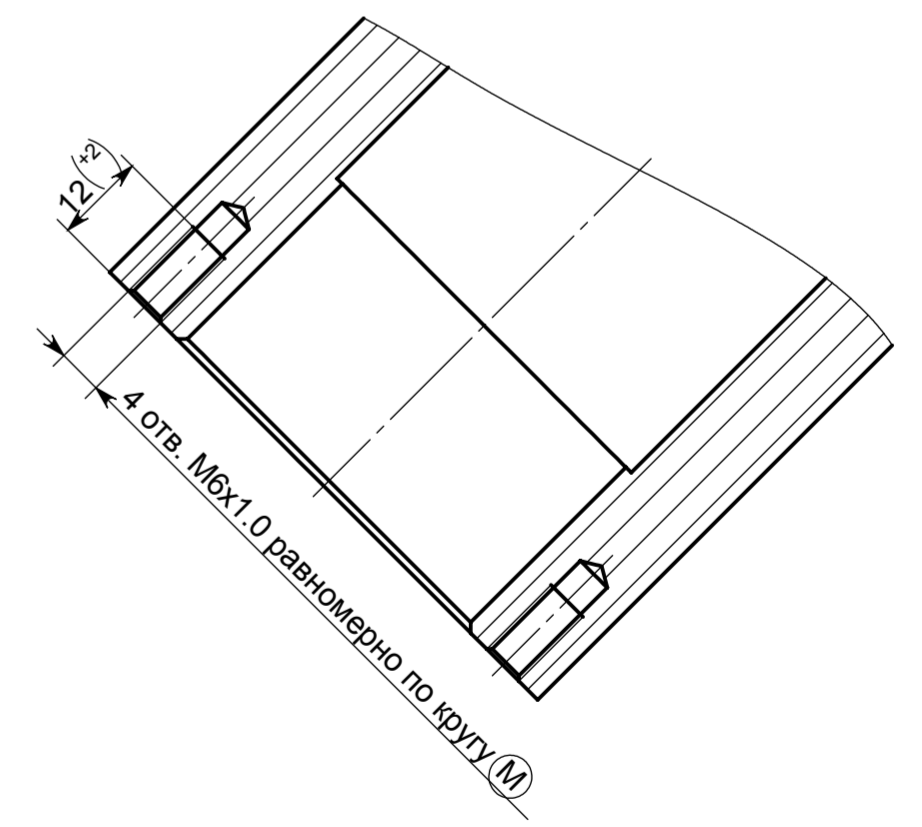

Технические требования:
1. Неуказанные допуски формы и отклонения поверхностей выполнить по 10-ой степени точности ГОСТ 24643-81;
2. Произвести воронение;
3. Вместо воронения допускается химическое оксидирование;

ФЮРА.05.02.001				Лит.	Масса	Масштаб
Изм.	Лист	№ документа	Подпись	Дата	6322.07	1:1
Разраб.	Козарь Д.М.			21.02.20 1		
Пров.	Гольдшмидт М.Г.			21.02.20 1		
Т.контр.				21.02.20 1		
Нач. КБ				21.02.20 1	Лист 1	Листов 1
Н.контр.				21.02.20 1	НИ ТПУ АРМ	
Утв.	Гольдшмидт М.Г.			21.02.20 1	Круг 100 ГОСТ 2590-88 45 ГОСТ 1050-88	
ФЮРА.05.02.001[Вал]				Копировал		Формат А2