

ЭМИС.03.01.010

Rz 40

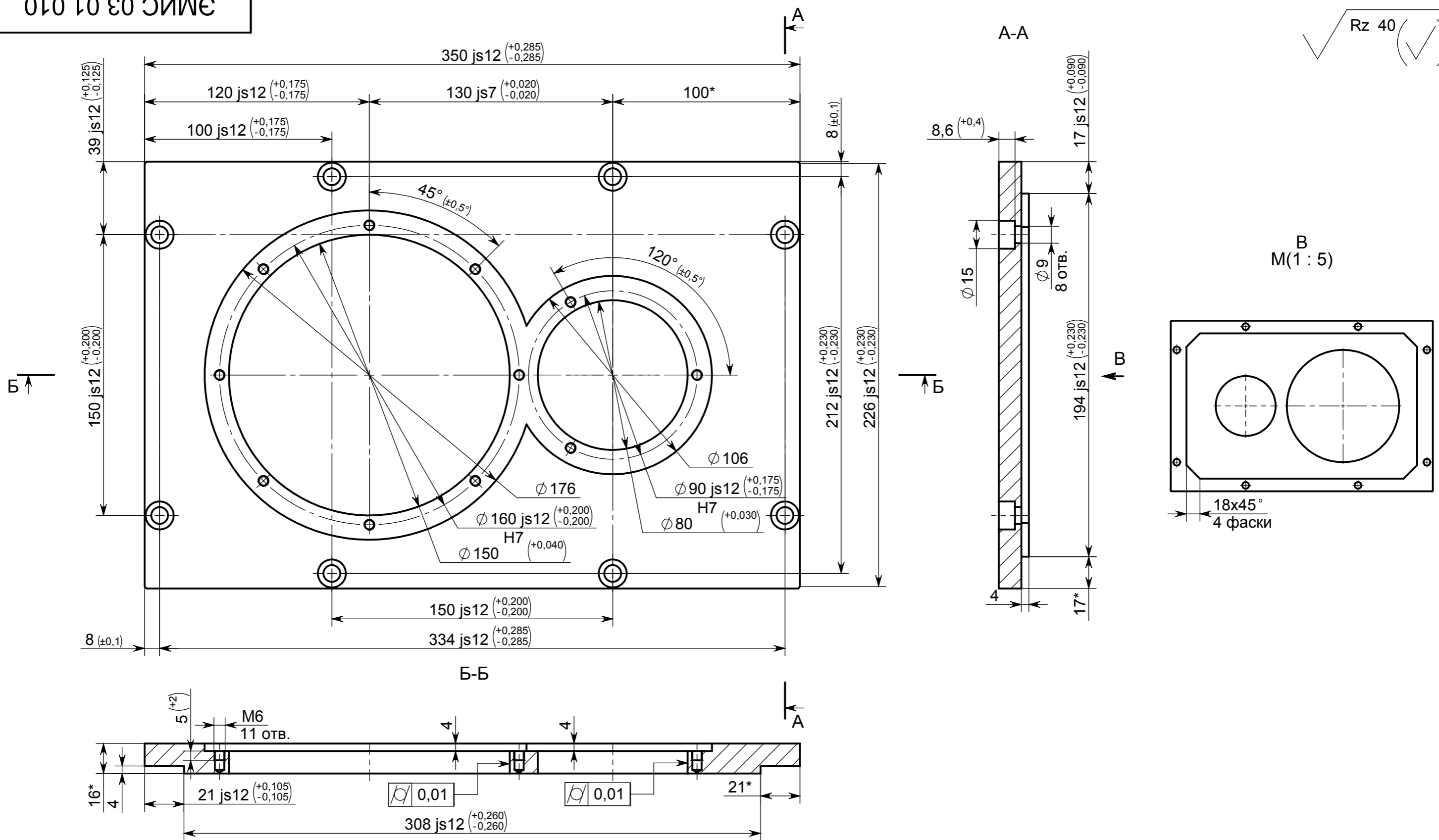

Перв. примен.	Справ. №	Подпись и дата	Инов. № дубл.	Взам. инв. №	Подпись и дата	Инов. № подл.
---------------	----------	----------------	---------------	--------------	----------------	---------------

- \* - размеры для справок
- Неуказанные предельные отклонения H14, h14, ±IT14/2
- Предельное угловое отклонение между двумя любыми отверстиями M6 не более ±0,5°
- Острые кромки притупить фаской 0,5x45°, зачистить заусенцы.

ЭМИС.03.01.010				
Изм.	Лист	№ документа	Подпись	Дата
Разраб.		Козарь Д.М.		10.08.15
Пров.		Буханченко С.Е.		10.08.15
Т.контр.		Черкасов А.И.		10.08.15
Нач. КБ				10.08.15
Н.контр.				10.08.15
Утв.		Нечаев М.А.		10.08.15
Крышка передняя			Лит.	Масса
Лист Крышка передняя			Лист 1	Листов 1
12X18H10T ГОСТ 5632-72			каф. АРМ ИК ТПУ	Масштаб
			6.1	1:2