

Перв. примен.  
Справ. №  
Подпись и дата  
Инов. № дубл.  
Взам. инв. №  
Подпись и дата  
Инов. № подл.

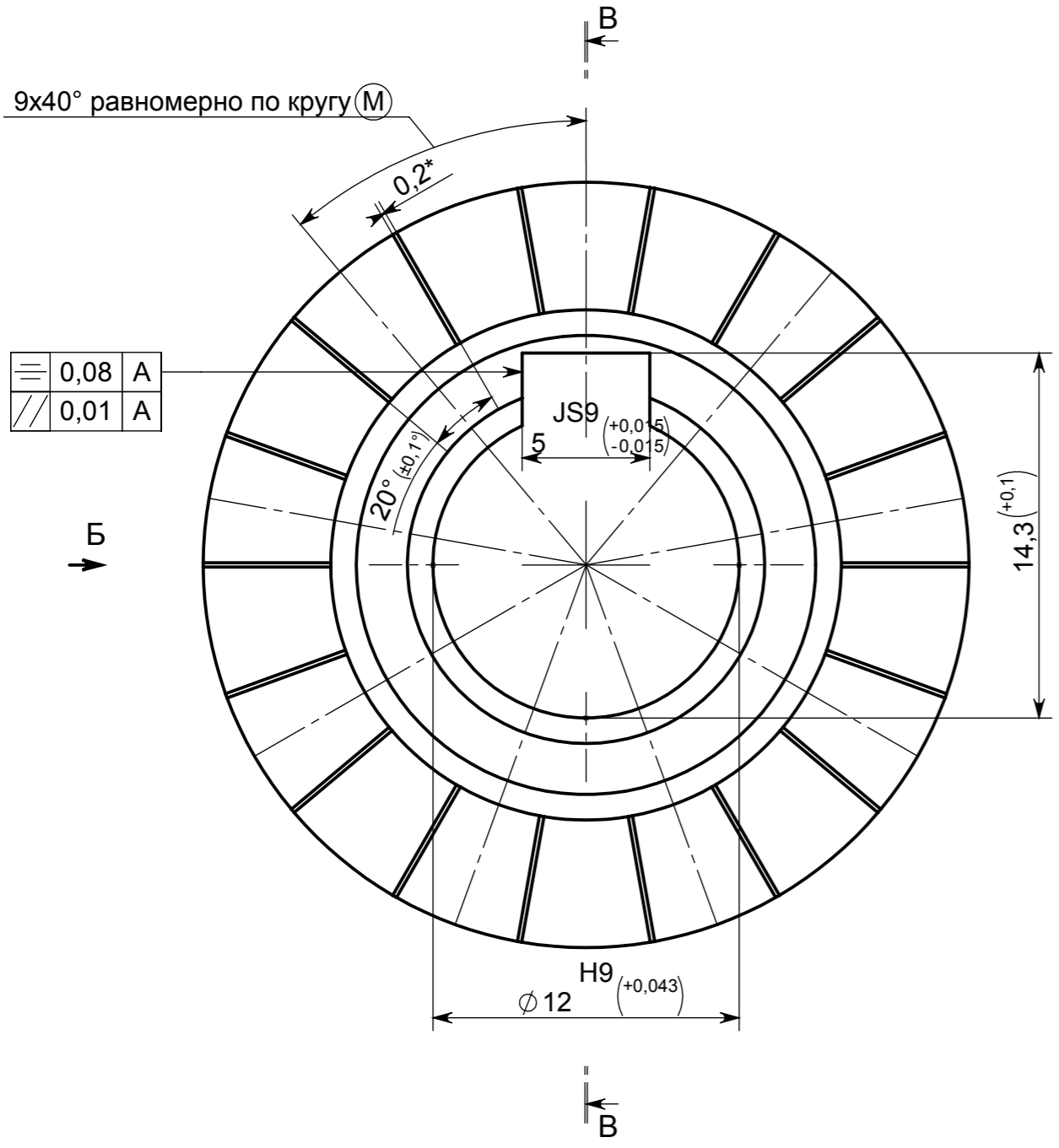

Вид Б

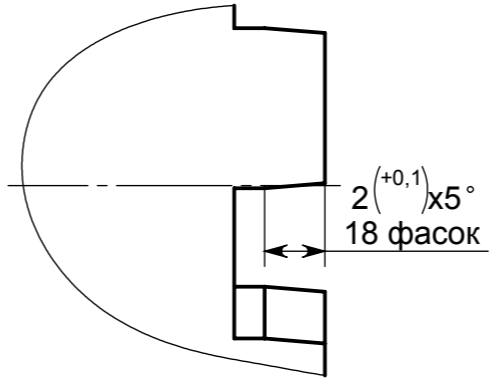

СЕЧЕНИЕ В-В

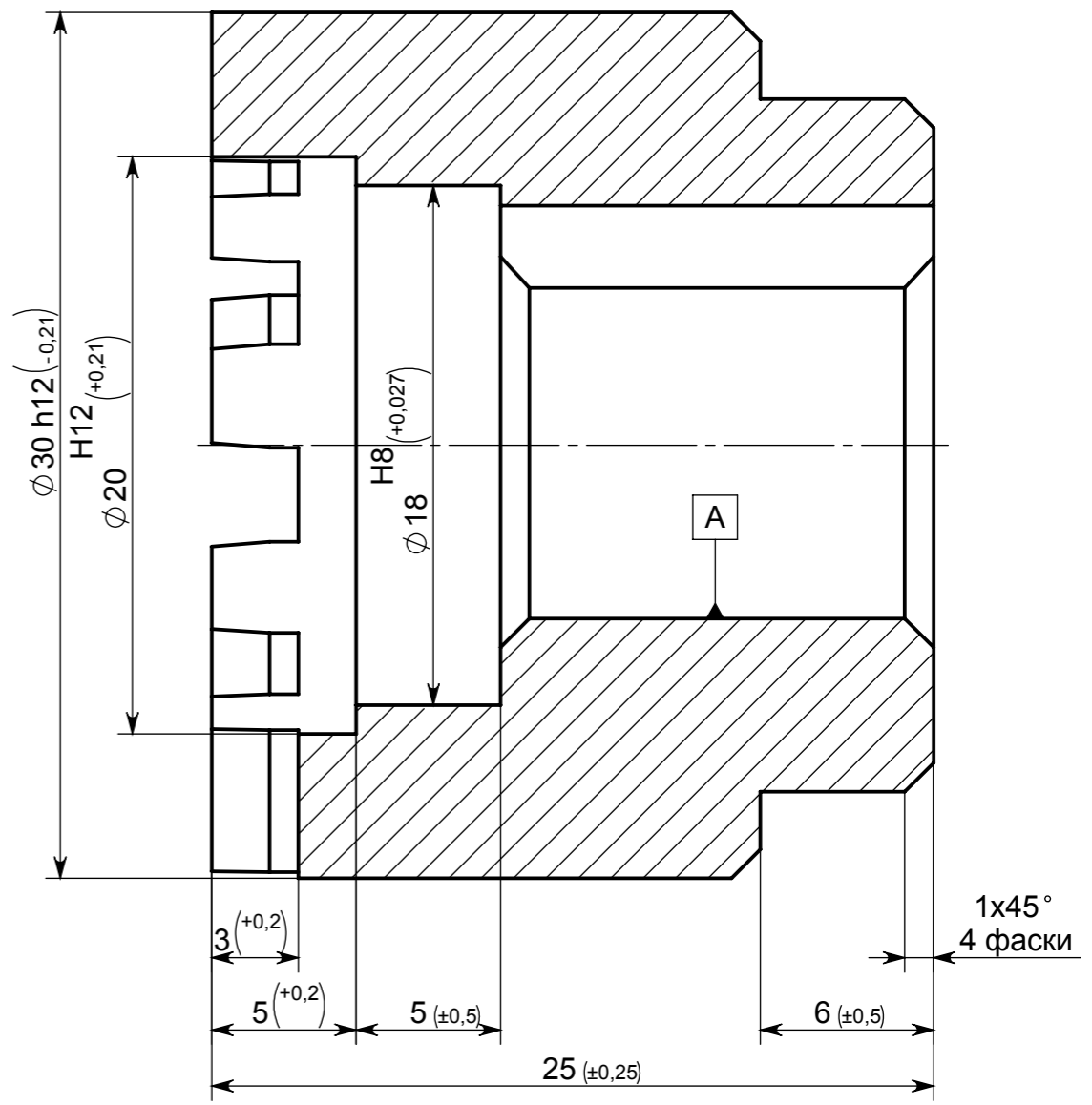

- Технические требования:
1. Острые кромки притупить;
  2. Зачистить заусенцы;
  3. Допускается произвольное круговое расположение шпоночного паза;

					<b>ФЮРА.04.03.004</b>		
					Лит.	Масса	Масштаб
Изм.	Лист	№ документа	Подпись	Дата	Полумуфта неподвижная		
Разраб.	Козарь Д.М.			22.04.11			
Пров.	Гольдшмидт М.Г.			22.04.11			
Т.контр.				22.04.11			
Нач. КБ				22.04.11			
Н.контр.				22.04.11	Лист 1    Листов 1		
Утв.	Гольдшмидт М.Г.			22.04.11			
					Круг 35 ГОСТ 2590-88 45 ГОСТ 1050-88		НИ ТПУ АРМ