

МОЛЕКУЛЯРНАЯ ФИЗИКА

Распределение Максвелла

РАСПРЕДЕЛЕНИЕ МАКСВЕЛЛА

Молекулы любого газа находятся в вечном хаотическом движении.

Столкновение молекул



Изменение скоростей молекул

В каждый данный момент времени скорость каждой отдельной молекулы является **случайной** и по величине и по направлению

Если газ предоставить самому себе, то различные скорости теплового движения распределяются между молекулами данной массы газа при данной температуре по определённому закону, т.е. **существует распределение молекул по скоростям.**

РАСПРЕДЕЛЕНИЕ МАКСВЕЛЛА

Найдем аналитическое выражение распределения скоростей молекул.

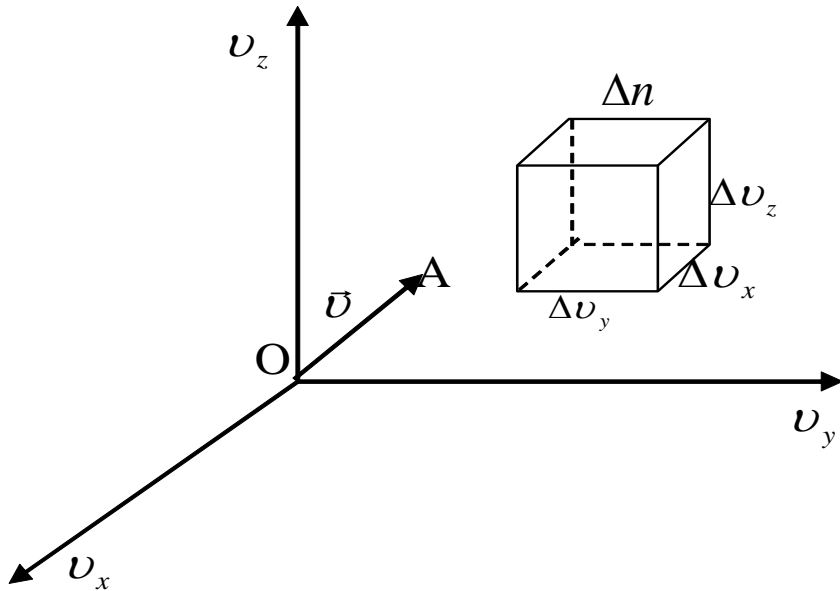

Координатное пространство скоростей

Каждой точке (A) соответствует молекула со скоростью \vec{v} с проекциями v_x, v_y, v_z .

$$v = \sqrt{v_x^2 + v_y^2 + v_z^2}$$

Выберем в пространстве скоростей достаточно малый объем в виде параллелепипеда

Δn - число молекул в единице объема со скоростями в пределах от v_x, v_y, v_z до $v_x + \Delta v_x, v_y + \Delta v_y, v_z + \Delta v_z$.

$$\Delta n_x \sim n \Delta v_x$$

$$\Delta n_x = f(v_x) n \Delta v_x$$

$f(v_x)$ - функция, определяющая распределение молекул по скоростям v_x .

РАСПРЕДЕЛЕНИЕ МАКСВЕЛЛА

$$\Delta n_x = f(x)n\Delta v_x$$

$$\frac{\Delta n_x}{n} = f(x)\Delta v_x$$

$\frac{\Delta n_x}{n_x}$ - **вероятность** того, что молекулы имеют составляющую скорости по оси Oх лежащую в пределах от v_x до $(v_x + \Delta v_x)$.

$$\frac{\Delta n_y}{n} = f(v_y)\Delta v_y \quad \frac{\Delta n_z}{n} = f(v_z)\Delta v_z$$

Вероятность $\Delta n/n$ того, что молекулы имеют скорость, составляющие которой заключены в пределах от v_x, v_y, v_z до $v_x + \Delta v_x, v_y + \Delta v_y, v_z + \Delta v_z$, равна произведению вероятностей

$$\frac{\Delta n}{n} = \frac{\Delta n_x}{n} \frac{\Delta n_y}{n} \frac{\Delta n_z}{n}$$

$$\frac{\Delta n}{n} = f(v_x)f(v_y)f(v_z)\Delta v_x\Delta v_y\Delta v_z$$

РАСПРЕДЕЛЕНИЕ МАКСВЕЛЛА

$$\frac{\Delta n}{n} = f(v_x)f(v_y)f(v_z)\Delta v_x\Delta v_y\Delta v_z$$

$\frac{\Delta n}{n} = const$ так как молекулы движутся беспорядочно. $\Rightarrow d\left(\frac{\Delta n}{n}\right) = 0$

$d(\Delta v_x\Delta v_y\Delta v_z) = 0$ элементарный объем является постоянным.

$$d\left(\frac{\Delta n}{n}\right) = d[f(v_x)f(v_y)f(v_z)]\Delta v_x\Delta v_y\Delta v_z + f(v_x)f(v_y)f(v_z) \times d[\Delta v_x\Delta v_y\Delta v_z] = 0$$

$$d[f(v_x)f(v_y)f(v_z)]\Delta v_x\Delta v_y\Delta v_z = 0$$

Так как $\Delta v_x\Delta v_y\Delta v_z \neq 0$, то $d[f(v_x)f(v_y)f(v_z)] = 0$

Продифференцируем

$$f'(v_x)f(v_y)f(v_z)dv_x + f(v_x)f'(v_y)f(v_z)dv_y + f(v_x)f(v_y)f'(v_z)dv_z = 0$$

Разделим все члены этого выражения на $f(v_x)f(v_y)f(v_z)$

$$\frac{f'(v_x)}{f(v_x)}dv_x + \frac{f'(v_y)}{f(v_y)}dv_y + \frac{f'(v_z)}{f(v_z)}dv_z = 0$$

РАСПРЕДЕЛЕНИЕ МАКСВЕЛЛА

$$\frac{f'(v_x)}{f(v_x)} dv_x + \frac{f'(v_y)}{f(v_y)} dv_y + \frac{f'(v_z)}{f(v_z)} dv_z = 0$$

Вспомним, что $v^2 = v_x^2 + v_y^2 + v_z^2$

Скорость не меняется по отношению к изменению ее составляющих $v = const$.



$$v_x dv_x + v_y dv_y + v_z dv_z = 0$$

Умножим последнее выражение на произвольную постоянную величину λ и сложим с первым

$$\left[\frac{f'(v_x)}{f(v_x)} + \lambda v_x \right] dv_x + \left[\frac{f'(v_y)}{f(v_y)} + \lambda v_y \right] dv_y + \left[\frac{f'(v_z)}{f(v_z)} + \lambda v_z \right] dv_z = 0$$

$$\frac{f'(v_x)}{f(v_x)} + \lambda v_x = 0 \quad \text{Решим это уравнение!}$$

$$\frac{f'(v_y)}{f(v_y)} + \lambda v_y = 0$$

$$\frac{f'(v_z)}{f(v_z)} + \lambda v_z = 0$$

РАСПРЕДЕЛЕНИЕ МАКСВЕЛЛА

$$\frac{f'(v_x)}{f(v_x)} + \lambda v_x = 0 \quad \text{Обозначим } f(v_x) = y, \quad f'(v_x) = \frac{dy}{dv_x}$$

$$\text{Тогда } \frac{1}{y} \frac{dy}{dv_x} + \lambda v_x = 0 \quad \text{или} \quad \frac{dy}{y} = -\lambda v_x dv_x, \quad \int \frac{dy}{y} = -\lambda \int v_x dv_x$$

$$\text{Константу интегрирования } c_1 = \ln c \quad \ln y = -\frac{\lambda v_x^2}{2} + c_1$$

$$\ln y = -\frac{\lambda v_x^2}{2} + \ln c \quad \Rightarrow y = ce^{-\frac{\lambda v_x^2}{2}}$$

$$\text{Переходим к старым обозначениям} \quad \frac{\Delta n_x}{n} = f(v_x) \Delta v_x = ce^{-\frac{\lambda v_x^2}{2}} \Delta v_x \quad \text{Аналогично}$$

$$\frac{\Delta n_y}{n} = f(v_y) \Delta v_y = ce^{-\frac{\lambda v_y^2}{2}} \Delta v_y$$

Перемножим вероятности

$$\frac{\Delta n}{n} = c^3 e^{-\frac{\lambda(v_x^2 + v_y^2 + v_z^2)}{2}} \Delta v_x \Delta v_y \Delta v_z \quad \frac{\Delta n_z}{n} = f(v_z) \Delta v_z = ce^{-\frac{\lambda v_z^2}{2}} \Delta v_z$$

$$\frac{\Delta n}{n} = c^3 e^{-\frac{\lambda v^2}{2}} \Delta v_x \Delta v_y \Delta v_z$$

РАСПРЕДЕЛЕНИЕ МАКСВЕЛЛА

Рассмотрим наиболее важный случай, когда требуется найти число Δn молекул, **абсолютные величины скоростей** которых лежат в интервале $v, v + \Delta v$.

Выделенный объем $\Delta v_x, \Delta v_y, \Delta v_z$ заменим объемом шарового слоя, заключенного между сферами с радиусами $v, v + \Delta v$. Объем шарового слоя: $4\pi v^2 \Delta v$

$$\frac{\Delta n}{n} = c^3 4\pi v^2 e^{-\frac{\lambda v^2}{2}} \Delta v$$

Из теоретических расчетов $\lambda = \frac{2}{v_g^2}$, $c = \sqrt{\frac{\lambda}{2\pi}} = \frac{1}{\sqrt{\pi v_g}}$ (см. МодТ-04)!!

Наиболее вероятной скоростью v_g называется скорость, близкой к которой обладает наибольшее число молекул данной массы газа.

$$\Delta n = \frac{4}{\sqrt{\pi}} n e^{-\frac{v^2}{v_g^2}} \frac{v^2}{v_g^3} \Delta v$$

или

$$\Delta N = \frac{4}{\sqrt{\pi}} N e^{-\frac{v^2}{v_g^2}} \frac{v^2}{v_g^3} \Delta v$$

ΔN - число молекул, Δn - в единице объёма, скорости которых лежат в интервале $(v, v + \Delta v)$, N - общее число молекул данной массы газа.

Закон Максвелла дает число молекул, скорости которых лежат в данном интервале скоростей независимо от направления скоростей.

РАСПРЕДЕЛЕНИЕ МАКСВЕЛЛА

Число Δn молекул в единицу объема в газе, составляющие скорости, которых лежат в интервале между v_x и $v_x + \Delta v_x$, v_y и $v_y + \Delta v_y$, v_z и $v_z + \Delta v_z$:

$$\Delta n = \left(\frac{m}{2\pi kT}\right)^{3/2} n e^{-\frac{m(v_x^2 + v_y^2 + v_z^2)}{2kT}} \Delta v_x \Delta v_y \Delta v_z$$

$$\Delta n = \left(\frac{m}{2\pi kT}\right)^{3/2} n e^{-\frac{E_k}{kT}} \Delta v_x \Delta v_y \Delta v_z$$

формулы
распределения
Максвелла

$E_k = \frac{m(v_x^2 + v_y^2 + v_z^2)}{2}$ - кинетическая энергия молекулы газа, m - масса молекулы,

k - постоянная Больцмана, T - абсолютная температура газа.

РАСПРЕДЕЛЕНИЕ МАКСВЕЛЛА

Кривая распределения молекул по скоростям

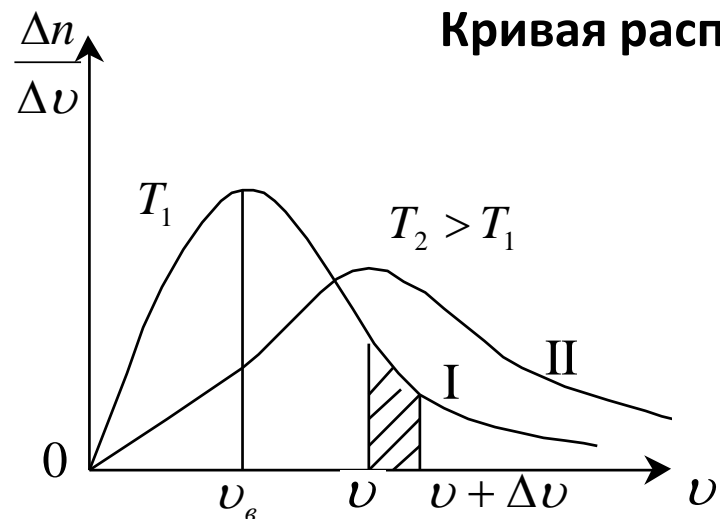

$$\frac{\Delta n}{\Delta v} = \frac{4}{\sqrt{\pi}} n e^{-\frac{v^2}{v_g^2}} \frac{v^2}{v_g^3}$$

Максимум кривой соответствует наиболее вероятной скорости.

$$\frac{d}{dv} \left(\frac{4}{\sqrt{\pi}} n e^{-\frac{v^2}{v_g^2}} \frac{v^2}{v_g^3} \right) = 0, \quad \frac{4}{\sqrt{\pi}} n \frac{1}{v_g^3} \frac{d}{dv} \left(e^{-\frac{v^2}{v_g^2}} v^2 \right) = 0$$

Так как $\frac{4}{\sqrt{\pi}} \frac{n}{v_g^3} \neq 0$, то $\frac{d}{dv} \left(e^{-\frac{v^2}{v_g^2}} v^2 \right) = 0$. Взяв производную, получим $v = v_g$.

Площадь под всей кривой равна N.

Рассмотрим интервал $v, v + \Delta v$: $\Delta S = \frac{\Delta n}{\Delta v} \Delta v = \Delta n$

Площадь заштрихованной полоски равна числу молекул в единицу объема, скорости которых лежат в указанном интервале.

РАСПРЕДЕЛЕНИЕ МАКСВЕЛЛА

Скорости, характеризующие тепловое движение

1. Наиболее вероятная скорость:

$$\Delta n = \left(\frac{m}{2\pi kT}\right)^{3/2} n e^{-\frac{E_k}{kT}} \Delta v_x \Delta v_y \Delta v_z$$

$$v_g = \sqrt{\frac{2RT}{\mu}}$$

$$\Delta v_x \Delta v_y \Delta v_z = 4\pi v^2 \Delta v$$

$$\Delta n = \left(\frac{m}{2\pi RT}\right)^{3/2} n e^{-\frac{mv^2}{2kT}} 4\pi v^2 \Delta v$$

Экстремум функции: $\left[\frac{d}{dv} \left(e^{-\frac{mv^2}{2kT}} v^2\right)\right]_{v=v_g} = 0$

$$e^{-\frac{mv_g^2}{2kT}} \left(-\frac{m2v_g}{2kT}\right) v_g^2 + e^{-\frac{mv_g^2}{2kT}} 2v_g = 0$$

$$e^{-\frac{mv^2}{2kT}} v_g \left[-\frac{mv_g}{kT} + 2\right] = 0$$

Так как $e^{-\frac{mv^2}{2kT}} \neq 0$ и $v_g \neq 0$, следовательно

$$-\frac{mv_g}{kT} + 2 = 0 \text{ или } v_g = \sqrt{\frac{2kT}{m}}$$

$$k = \frac{R}{N_A} \quad \rightarrow \quad v_g = \sqrt{\frac{2RT}{N_A m}}$$

или

$$v_g = \sqrt{\frac{2RT}{\mu}}$$

РАСПРЕДЕЛЕНИЕ МАКСВЕЛЛА

2. Средняя арифметическая скорость:

$$\bar{v} = \frac{v_1 + v_2 + \dots + v_N}{N}.$$

Вспомним $\Delta n = f(v)n\Delta v$, $\Delta n = \left(\frac{m}{2\pi RT}\right)^{\frac{3}{2}} n e^{-\frac{mv^2}{2kT}} 4\pi v^2 \Delta v$

функция распределения
Максвелла

$$f(v) = \left(\frac{m}{2\pi RT}\right)^{\frac{3}{2}} e^{-\frac{mv^2}{2kT}} 4\pi v^2$$

$$\bar{v} = \int_0^{\infty} v \cdot f(v) dv;$$



$$\bar{v} = \sqrt{\frac{8RT}{\pi\mu}}$$

(см. МодТ-04)!!

3. Средняя квадратичная скорость $\langle v_{кв} \rangle$:

$$\langle v_{кв} \rangle = \sqrt{\frac{v_1^2 + v_2^2 + \dots + v_N^2}{N}};$$

$$\langle v_{кв} \rangle = \int_0^{\infty} v^2 \cdot f(v) dv;$$



$$\langle v_{кв} \rangle = \sqrt{\frac{3RT}{\mu}}.$$

Все скорости прямо пропорциональны \sqrt{T}
и обратно пропорциональны $\sqrt{\mu}$.

РАСПРЕДЕЛЕНИЕ МАКСВЕЛЛА

Физический смысл функции распределения Максвелла

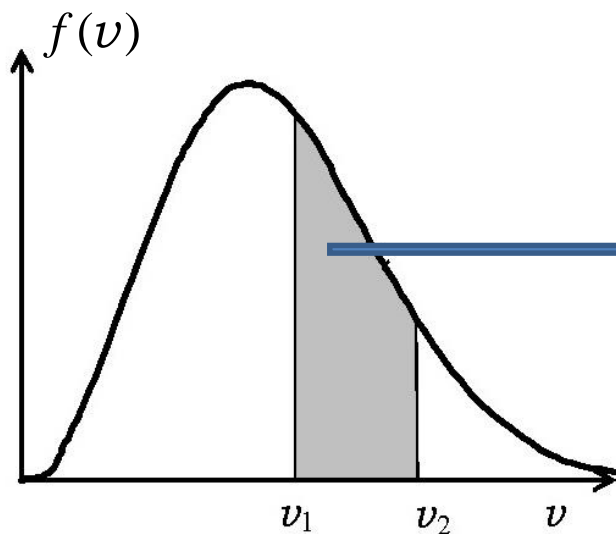

$$f(v) = \left(\frac{m}{2\pi RT}\right)^{\frac{3}{2}} e^{-\frac{mv^2}{2kT}} 4\pi v^2$$

$\int_{v_1}^{v_2} f(v) dv$ - вероятность того, что скорость частицы лежит в пределах (v_1, v_2) .

$\int_0^{\infty} f(v) dv = 1$ - *условие нормировки.*

Зависимость функции распределения Максвелла от m и T

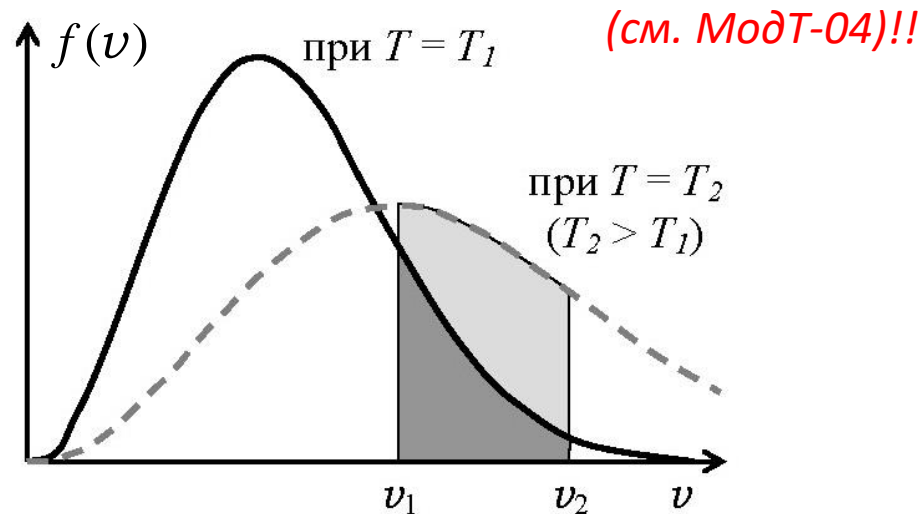
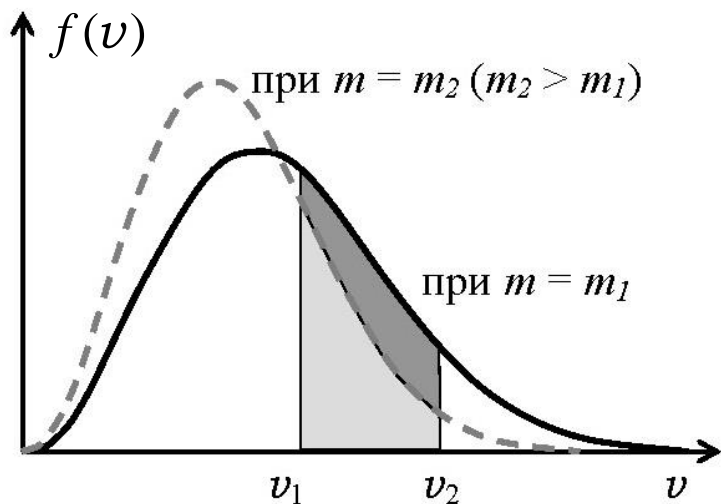

МОЛЕКУЛЯРНАЯ ФИЗИКА

Барометрическая формула
Распределение Больцмана

БАРОМЕТРИЧЕСКАЯ ФОРМУЛА. РАСПРЕДЕЛЕНИЕ БОЛЬЦМАНА

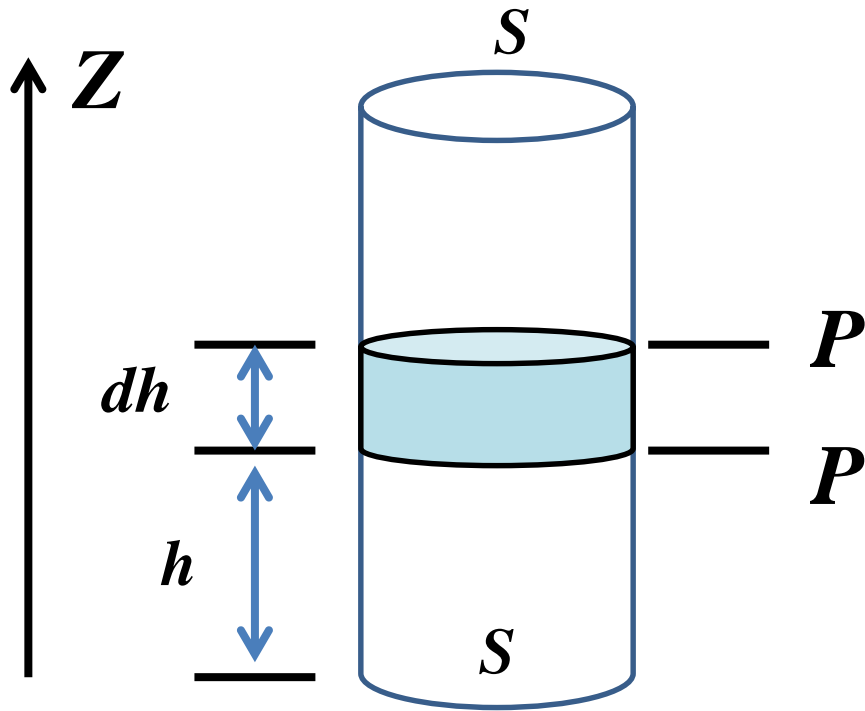

$$(T = const, g = const)$$

$$dF = gdm$$

$$dm = \rho dV = \rho Sdh$$

$$dF = \rho Sg dh$$

dV - объём слоя газа

ρ - плотность газа

БАРОМЕТРИЧЕСКАЯ ФОРМУЛА. РАСПРЕДЕЛЕНИЕ БОЛЬЦМАНА

$$dP = \frac{dF}{S} = \rho g dh$$

$$dP = -\rho g dh$$

Знак «минус» имеет физический смысл.

Он показывает, что давление газа убывает с высотой. Если подняться на высоту dh , то давление газа уменьшится на величину dP .

ρ находим из уравнения Менделеева – Клапейрона

$$PV = \frac{m}{\mu} RT$$

$$\frac{m}{V} = \frac{P\mu}{RT}$$

$$\rho = \frac{P\mu}{RT}$$

$$dP = -\frac{P\mu}{RT} g dh$$

БАРОМЕТРИЧЕСКАЯ ФОРМУЛА. РАСПРЕДЕЛЕНИЕ БОЛЬЦМАНА

Это дифференциальное уравнение с разделяющимися переменными.

$$\frac{dP}{P} = -\frac{\mu g}{RT} dh$$

Интегрируем:

$$\int_{P_0}^P \frac{dP}{P} = -\frac{\mu g}{RT} \int_0^h dh$$

$$\ln P - \ln P_0 = \ln \frac{P}{P_0} = -\frac{\mu g}{RT} h$$

Получим барометрическую формулу:

$$P = P_0 e^{-\frac{\mu g h}{RT}}$$

БАРОМЕТРИЧЕСКАЯ ФОРМУЛА. РАСПРЕДЕЛЕНИЕ БОЛЬЦМАНА

$$P = P_0 e^{-\frac{\mu g h}{RT}}$$

Барометрическая формула показывает, как зависит атмосферное давление P от высоты h над поверхностью Земли.

$$P = nkT$$

n - концентрация молекул на высоте h

$$T = const$$

P_0, n_0 - давление газа и концентрация молекул газа на высоте $h = 0$

$$P_0 = n_0 kT$$

$$n = n_0 e^{-\frac{\mu g h}{RT}}$$

– *распределение Больцмана*

БАРОМЕТРИЧЕСКАЯ ФОРМУЛА. РАСПРЕДЕЛЕНИЕ БОЛЬЦМАНА

$$n = n_0 e^{-\frac{\mu g h}{RT}}$$

$$\mu = m N_A$$

$$n = n_0 e^{-\frac{m N_A g h}{RT}} = n_0 e^{-\frac{m g h}{kT}}$$

$$k = \frac{R}{N_A}$$

$$n = n_0 e^{-\frac{m g h}{kT}}$$

$$n = n_0 e^{-\frac{U}{kT}}$$

$$U = m g h$$

распределение Больцмана для поля силы тяжести

Эта формула, выражающая распределение Больцмана справедлива для любого силового поля с потенциальной функцией U

МОЛЕКУЛЯРНАЯ ФИЗИКА

**Экспериментальная проверка
распределения Максвелла и Больцмана**

ЭКСПЕРИМЕНТАЛЬНАЯ ПРОВЕРКА РАСПРЕДЕЛИЙ МАКСВЕЛЛА И БОЛЬЦМАНА

Опыт Штерна

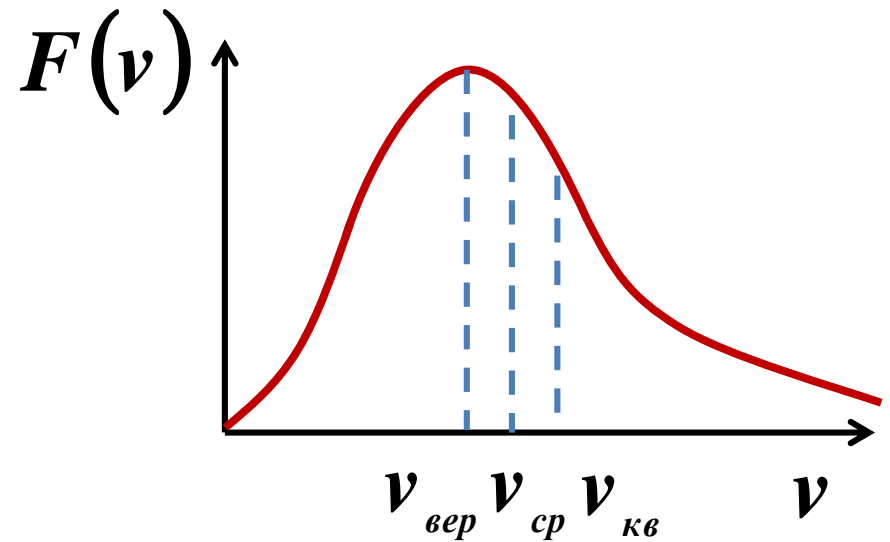
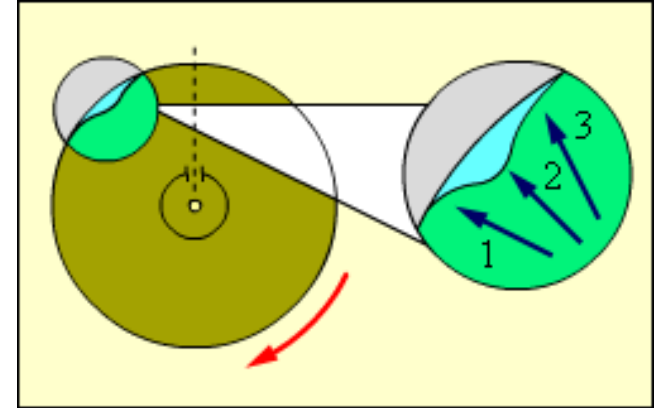
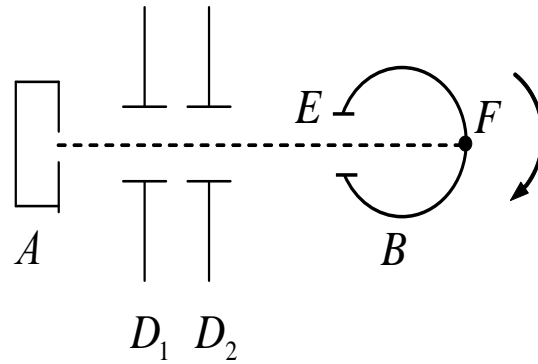
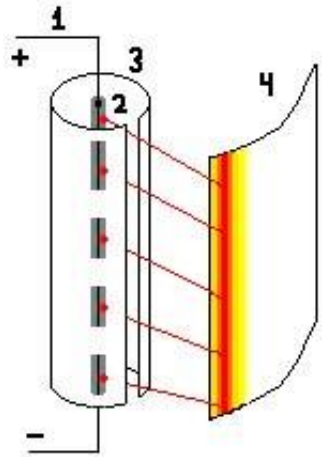

ЭКСПЕРИМЕНТАЛЬНАЯ ПРОВЕРКА РАСПРЕДЕЛЕНИЙ МАКСВЕЛЛА И БОЛЬЦМАНА

Опыт Ламмерта

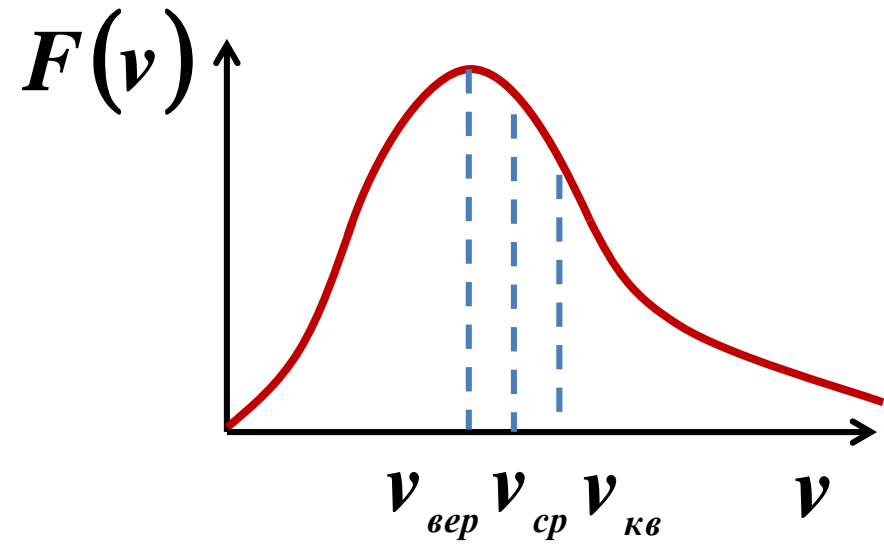
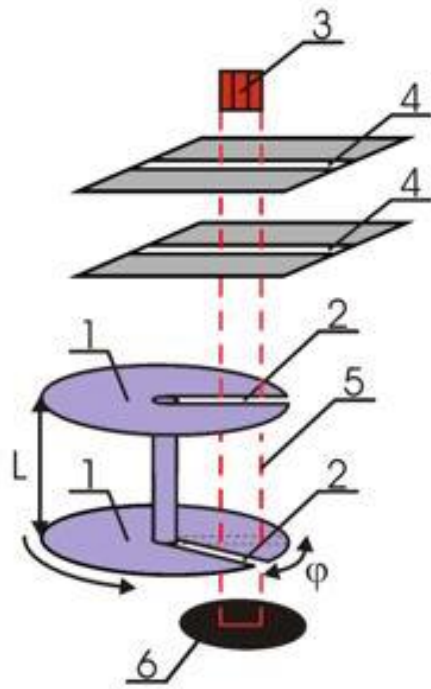

http://www.youtube.com/watch?v=rj_3c_oi9VQ&feature=related

ЭКСПЕРИМЕНТАЛЬНАЯ ПРОВЕРКА РАСПРЕДЕЛЕНИЙ МАКСВЕЛЛА И БОЛЬЦМАНА

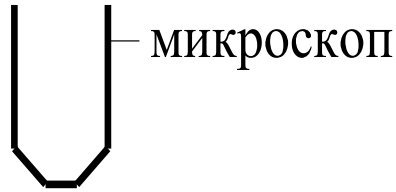

Французский физик [Перрен](#) воспользовался распределением Больцмана для экспериментального определения [числа Авогадро](#).

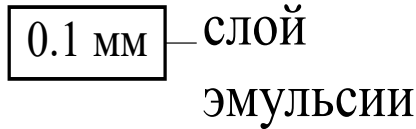

$$n = n_0 e^{-\frac{mghN_A}{RT}}$$

Величины n, n_0, m, g, h, R, T ИЗВЕСТНЫ.

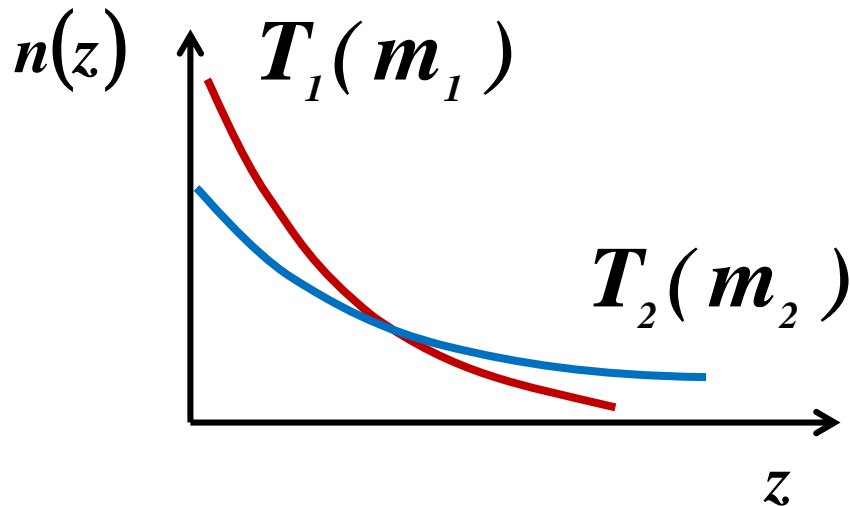

$$T_1 < T_2 (m_1 > m_2)$$

МОЛЕКУЛЯРНАЯ ФИЗИКА

Средняя длина свободного пробега молекул газа

СРЕДНЯЯ ДЛИНА СВОБОДНОГО ПРОБЕГА МОЛЕКУЛ ГАЗА

Длина свободного пробега – это расстояние, которое проходит молекула от одного столкновения до другого.

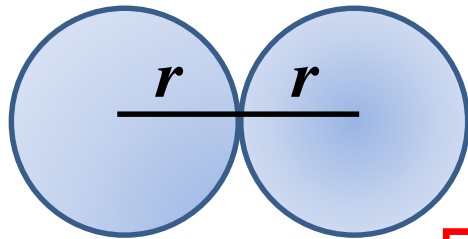

r называется эффективным радиусом молекулы.

$$\sigma = 2r$$

эффективный диаметр молекулы

$$S = \pi r^2$$

эффективное сечение молекулы

Длины свободного пробега могут быть самыми разными, но так как молекул очень много, то можно говорить о средней длине свободного пробега

$\bar{\lambda}$

средняя длина свободного пробега.

СРЕДНЯЯ ДЛИНА СВОБОДНОГО ПРОБЕГА МОЛЕКУЛ ГАЗА

!!!сделаем заведомо неверное предположение

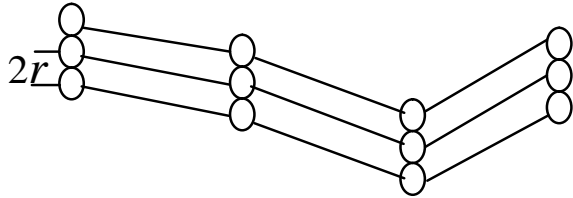

Пусть движется только одна молекула, все же остальные молекулы неподвижны.

Траектория молекулы – ломаная линия из-за столкновений с другими молекулами.

$$\bar{\lambda} = \frac{l}{z}$$

l - это длина ломаного цилиндра, т.е. длина пути, пройденного молекулой за время t

z - число столкновений за время t

$$V = \pi(2r)^2 l = 4\pi r^2 l$$

$$z = 4\pi r^2 n_0 l$$

n_0 - концентрация молекул в объеме V

СРЕДНЯЯ ДЛИНА СВОБОДНОГО ПРОБЕГА МОЛЕКУЛ ГАЗА

Если скорости молекул распределены по закону Максвелла, то, как можно показать, средняя относительная скорость двух молекул однородного газа в $\sqrt{2}$ раз превышает среднеарифметическую скорость.

При учёте движения всех молекул расчёты дают формулу:

$$z = 4\sqrt{2}\pi r^2 n_0 l$$

$$\bar{\lambda} = \frac{1}{4\sqrt{2}\pi r^2 n_0}$$

$$\bar{\lambda} = \frac{1}{\sqrt{2}\pi\sigma^2 n_0}$$

$$\bar{\lambda} \sim \frac{1}{n_0}$$

$$P \sim n_0$$

$$\bar{\lambda} \sim \frac{1}{P}$$