

Структурные схемы асинхронного электродвигателя с короткозамкнутым ротором



Рис. 2.1. Структурная схема асинхронного электродвигателя в неподвижной системе координат статора α, β



Рис. 2.3. Структурная схема асинхронного электродвигателя с короткозамкнутым ротором во вращающейся системе координат d, q , ориентированной по результирующему вектору потокосцепления ротора

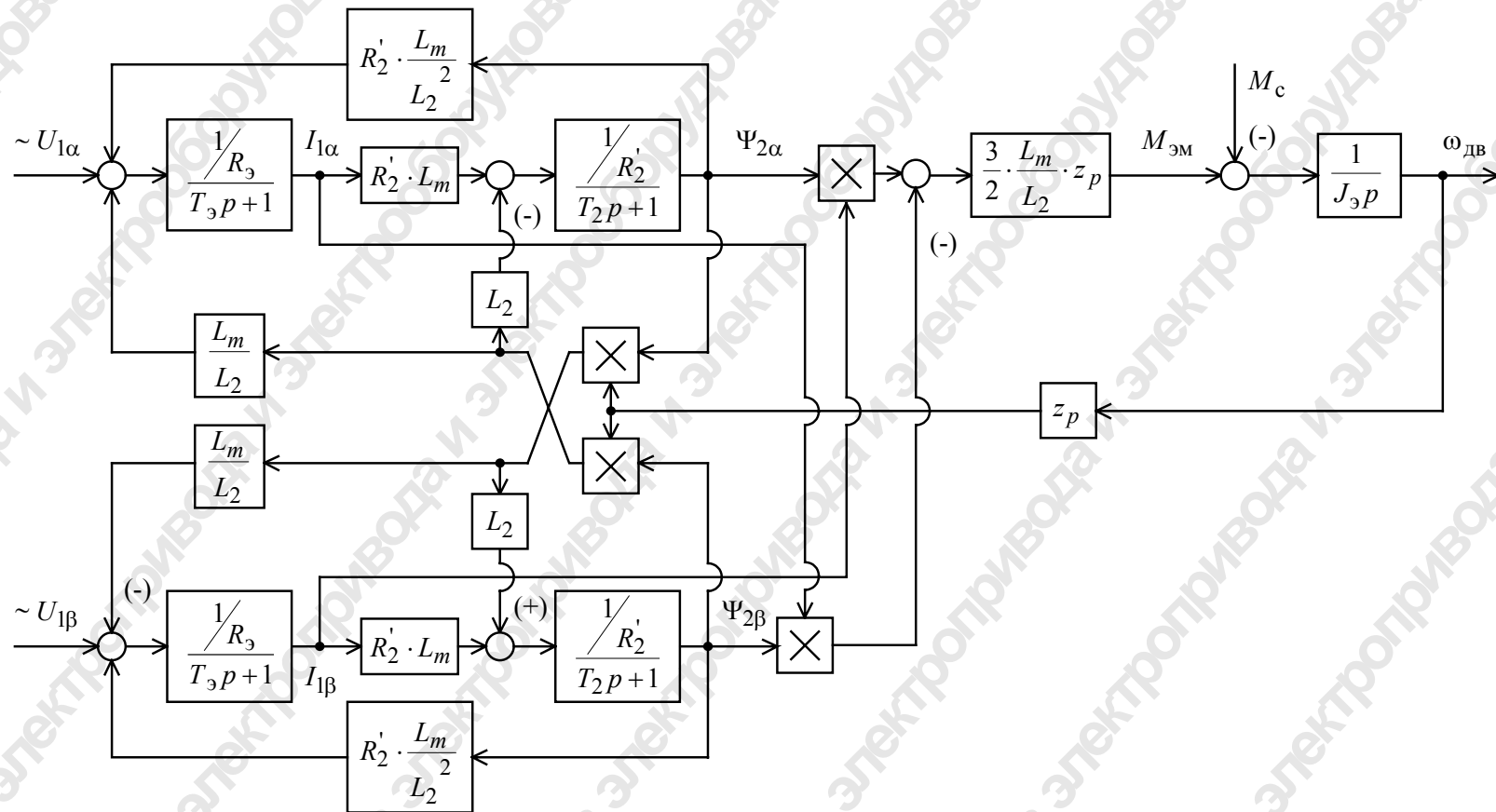
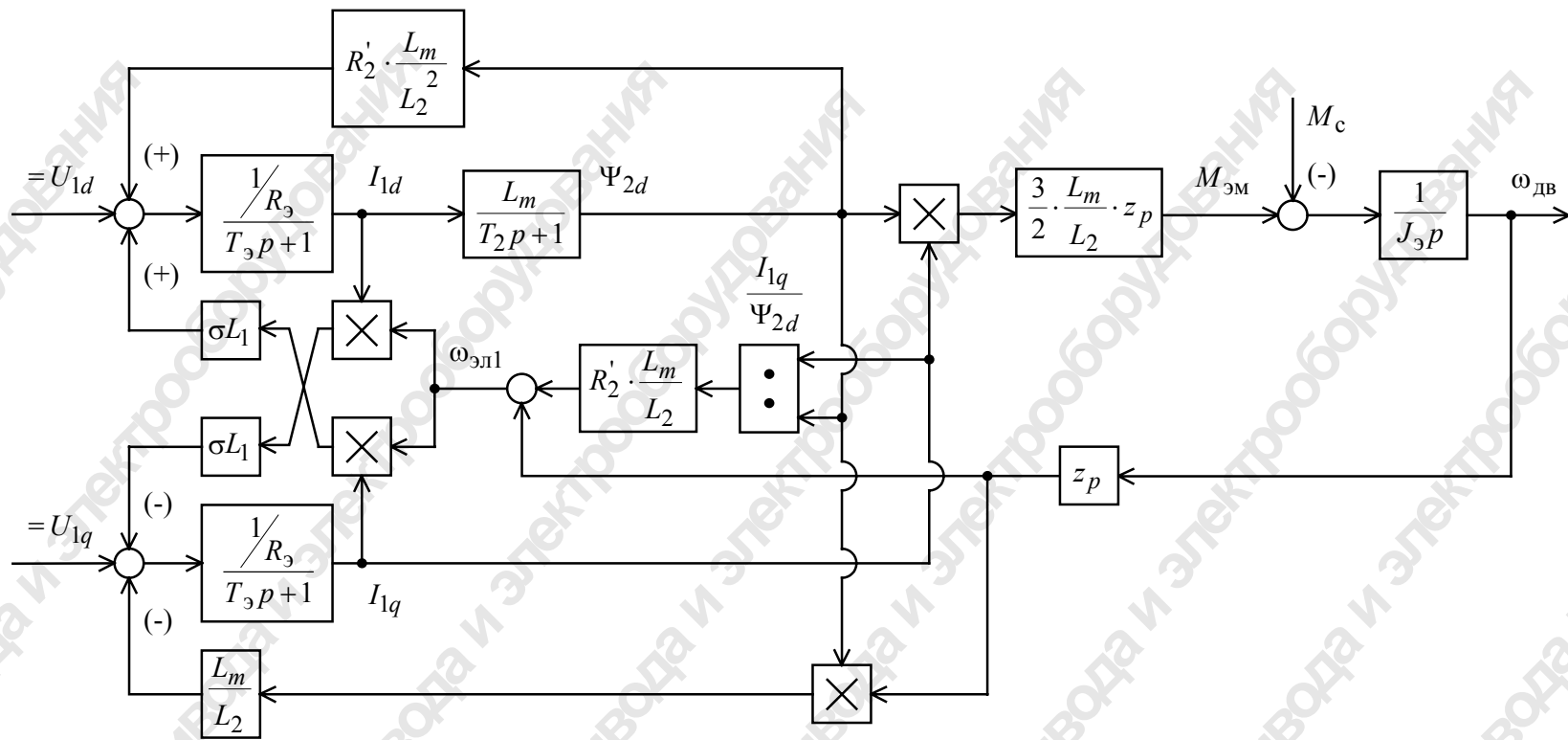
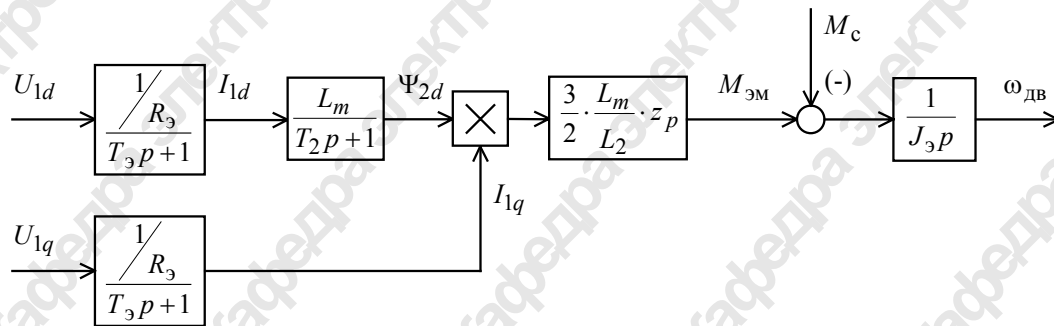

Рис. 2.4. Структурная схема асинхронного электродвигателя во вращающейся системе координат d, q , ориентированной по результирующему вектору потокосцепления ротора, при компенсации внутренних обратных связей