

√ RA 10

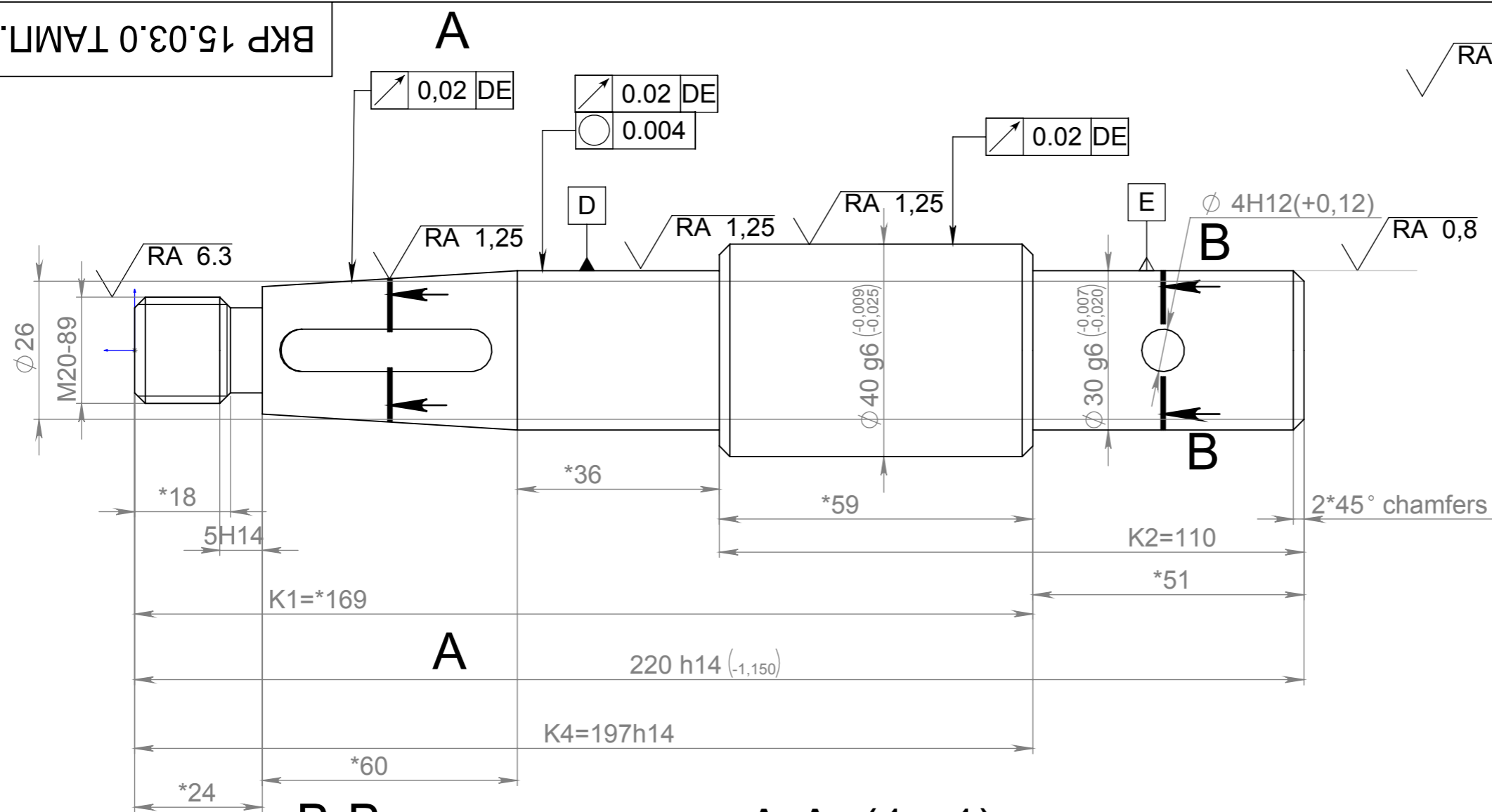

B-B

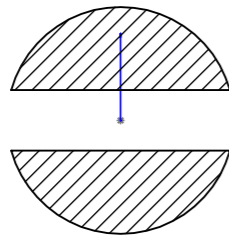

A-A (1:1)

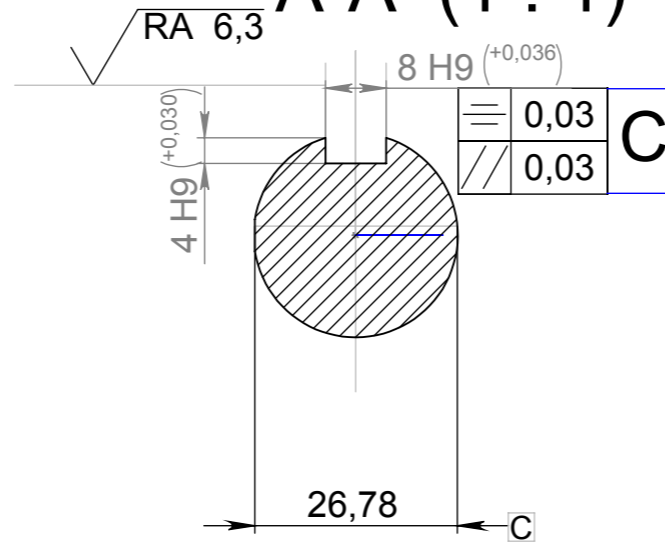

1. H14, h14, (+_) $\frac{I14}{2}$
2. HRC 42..46
3. center holes are permissible
4. * for notice

Справ. №

Подп. и дата

Инд. № дубл.

Взам. инв. №

Подп. и дата

Инд. № подл.

ВКР 15.03.01 ТАМП.001

Изм.	Лист	№ докум.	Подп.	Дата	Shaft	Лит.	Масса	Масштаб
Разраб.	Princewill F.II						1.31	1:2
Пров.	Kozlov.V.N					Лист 1	Листов 2	
Т. контр.						GP: 158Л1А		
Н. контр.					STEE 40X			
Утв.								

